

K-500

K502 SLIM

INSTRUKCJA MONTAŻU



TYP SYSTEMU:

WBIJANY W GRUNT

UKŁAD MODUŁÓW:

PIONOWY

ILOŚĆ RZĘDÓW:

2 PIONOWO

KĄT NACHYLENIA:

25-30°

MAX. WYMIAR MODUŁU:

2500x1350MM

WYKAZ ELEMENTÓW

LP	INDEX	NAZWA	OZNACZENIE	ILOŚĆ
1	4303	NOGA WBIJANA TYŁ / PRZÓD L2350	A	6
2	4304	NOGA DOSTAWIANA TYŁ L1830	B	3
3	4301	BELKA G_30 L2350	C	6
4	4308	ŁĄCZNIK G_30	D	4
5	4314	BELKA MODUŁOWA 2 PION UNIWERSALNA L2000	E	16
6	4316	ŁĄCZNIK BELEK MODUŁOWYCH	F	8
7	1102	KLEMA KOŃCOWA H30 CZARNA	G	8
8	1517	KLEMA ŚRODKOWA WZMOCNIONA H11 czarna	H	24
9	2005	Śruba M10x25 DIN 933 A2-70	I	136
10	2622	DIN 934 NAKRĘTKA SZEŚCIOKĄTNA M10 A2-70	J	136
11	2512	DIN 9021 PODKŁADKA POWIĘKSZANA M10 A2	K	272
12	2104	ŚRUBA M8X40 IMBUS DIN 912	L	32
13	2616	NAKRĘTKA TRAPEZOWA M8 NIESYMETRYCZNA	M	32

WBIJANIE PODPÓR

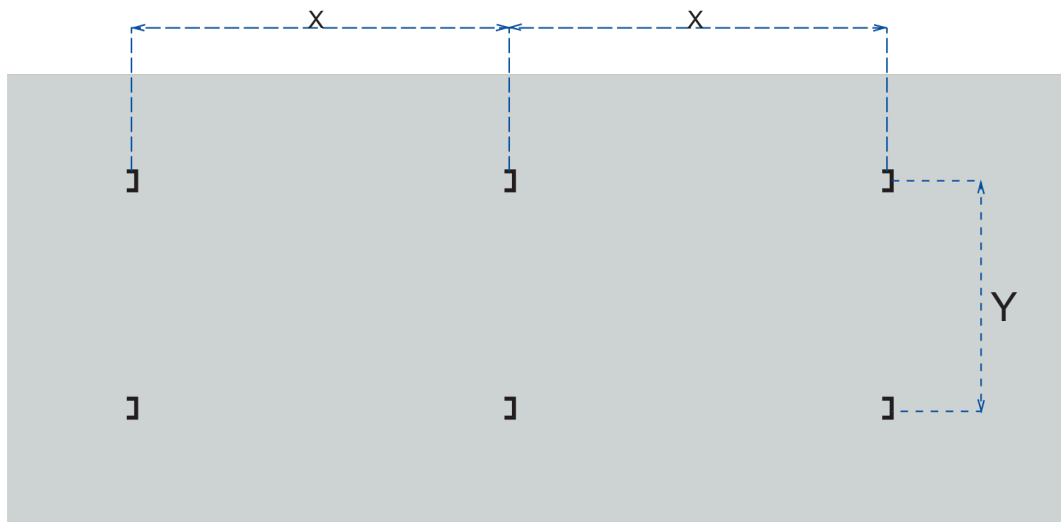

Y - 2300mm

X - według rysunku technicznego

Z - 1055mm

Z1 - 850mm

PRZEKRÓJ NOGI

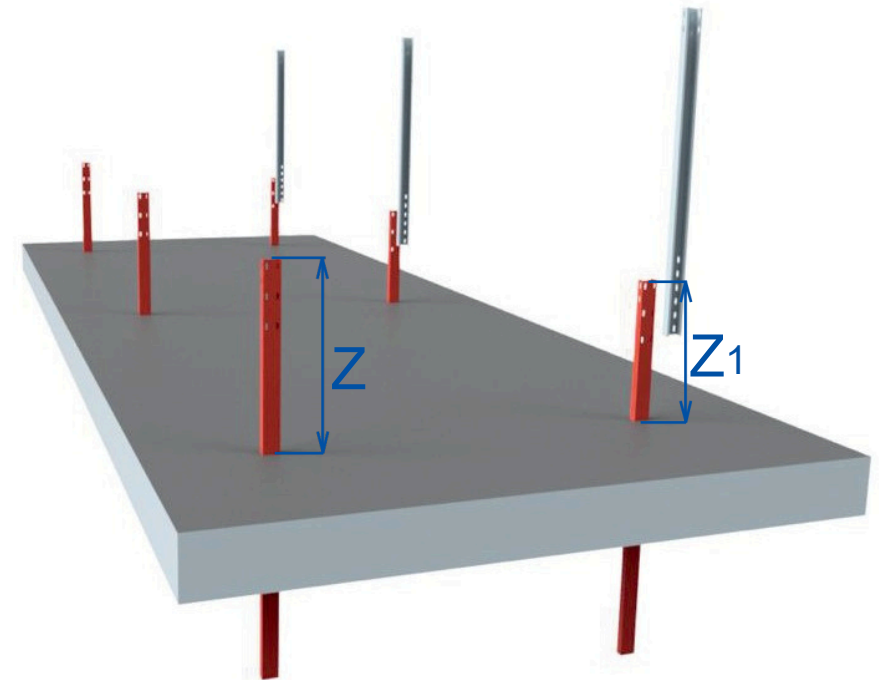
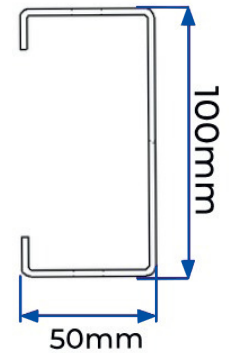

K-500

K502 SLIM

3/7

USTAWIENIE KĄTA NACHYLENIA MODUŁÓW

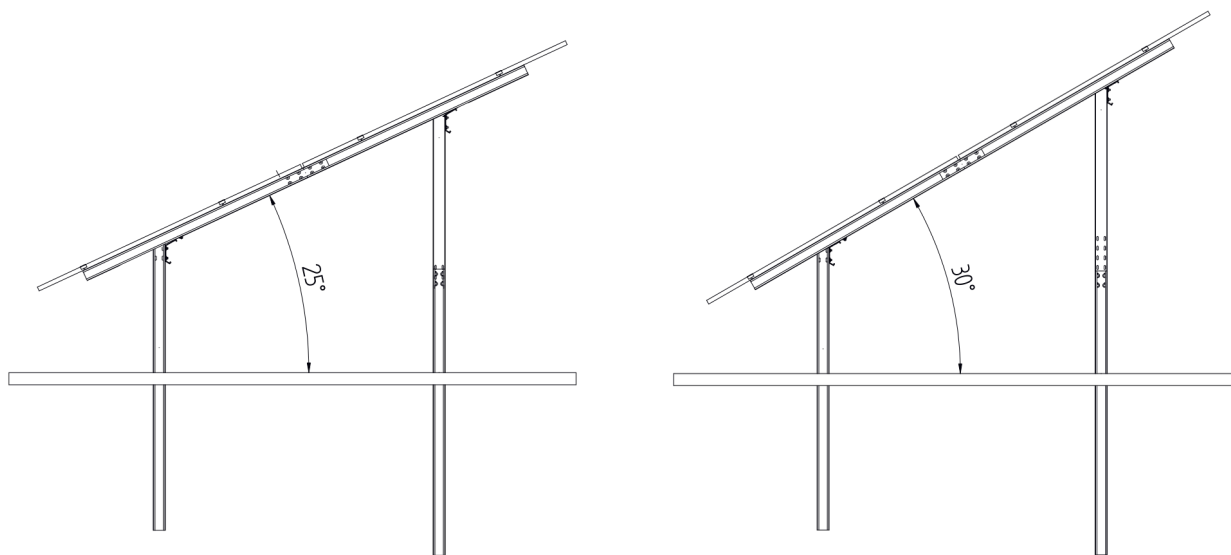

A - długość zakładki jednego słupa na drugi

25° A=575mm

30° A=295mm

K-500

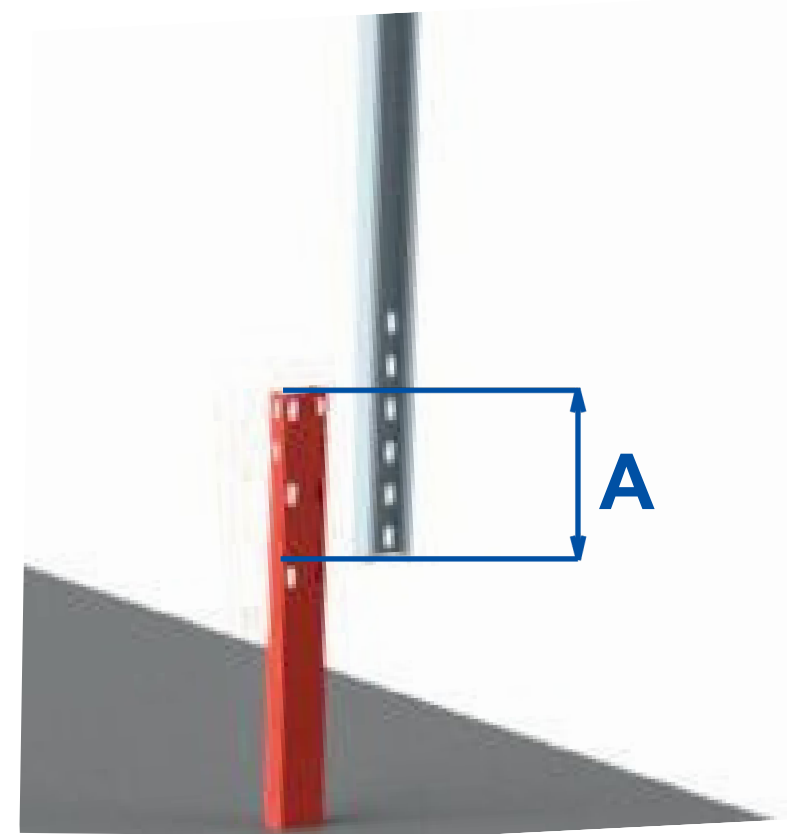

MONTAŻ BELEK NOŚNYCH



X - maksymalne rozsuniecie belek G to 600mm

MONTAŻ BELEK MODUŁOWYCH

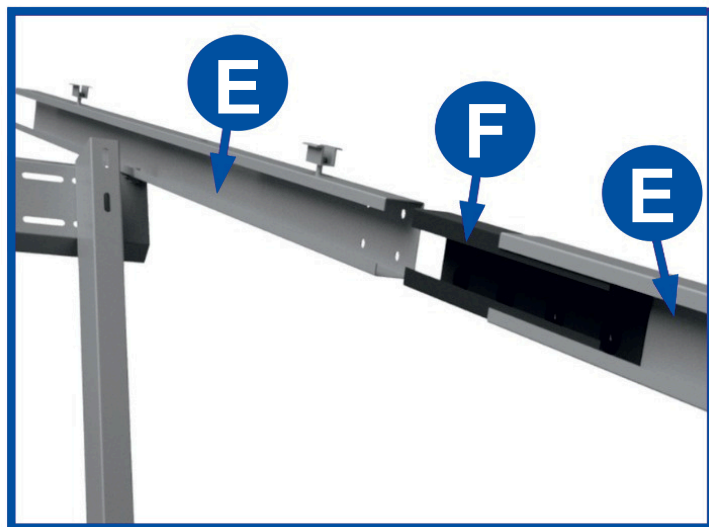
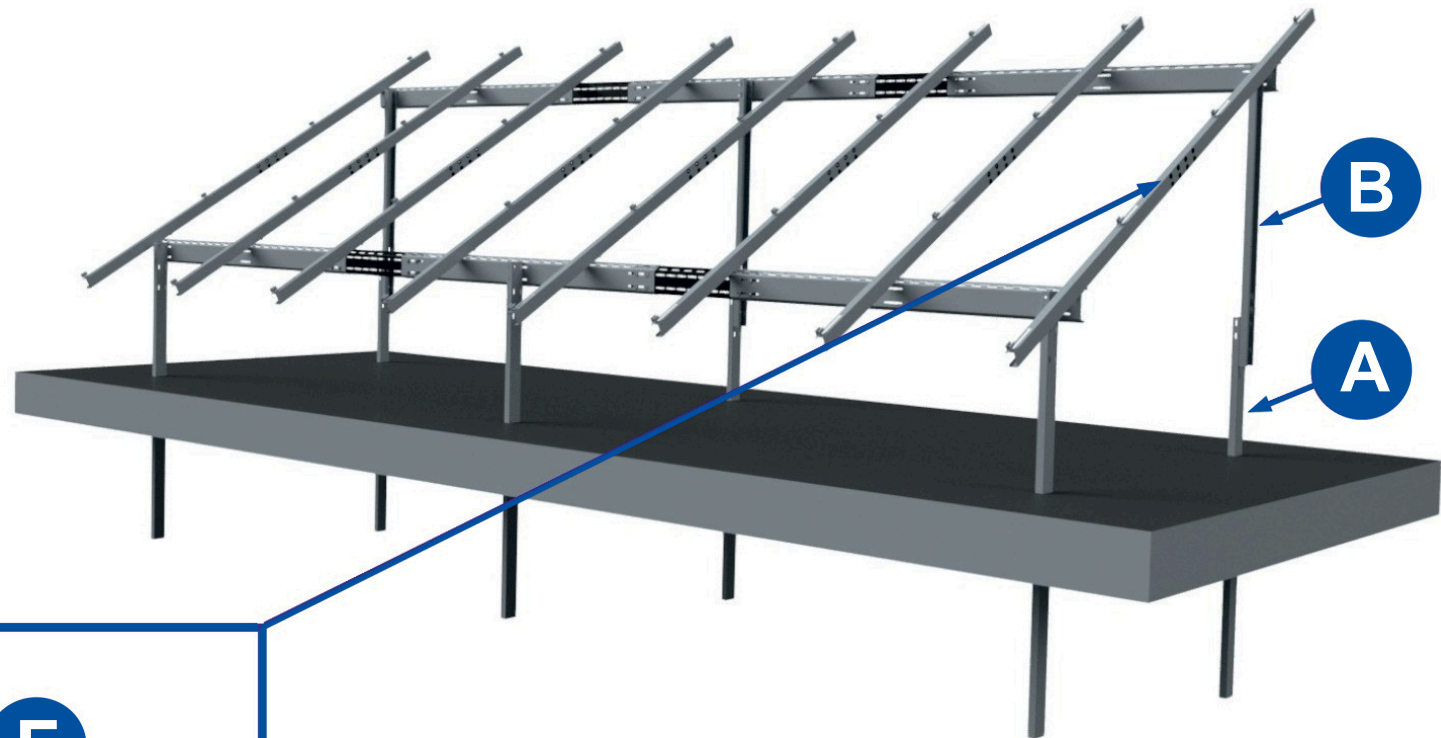

K-500

K502 SLIM

6/7

MONTAŻ MODUŁÓW

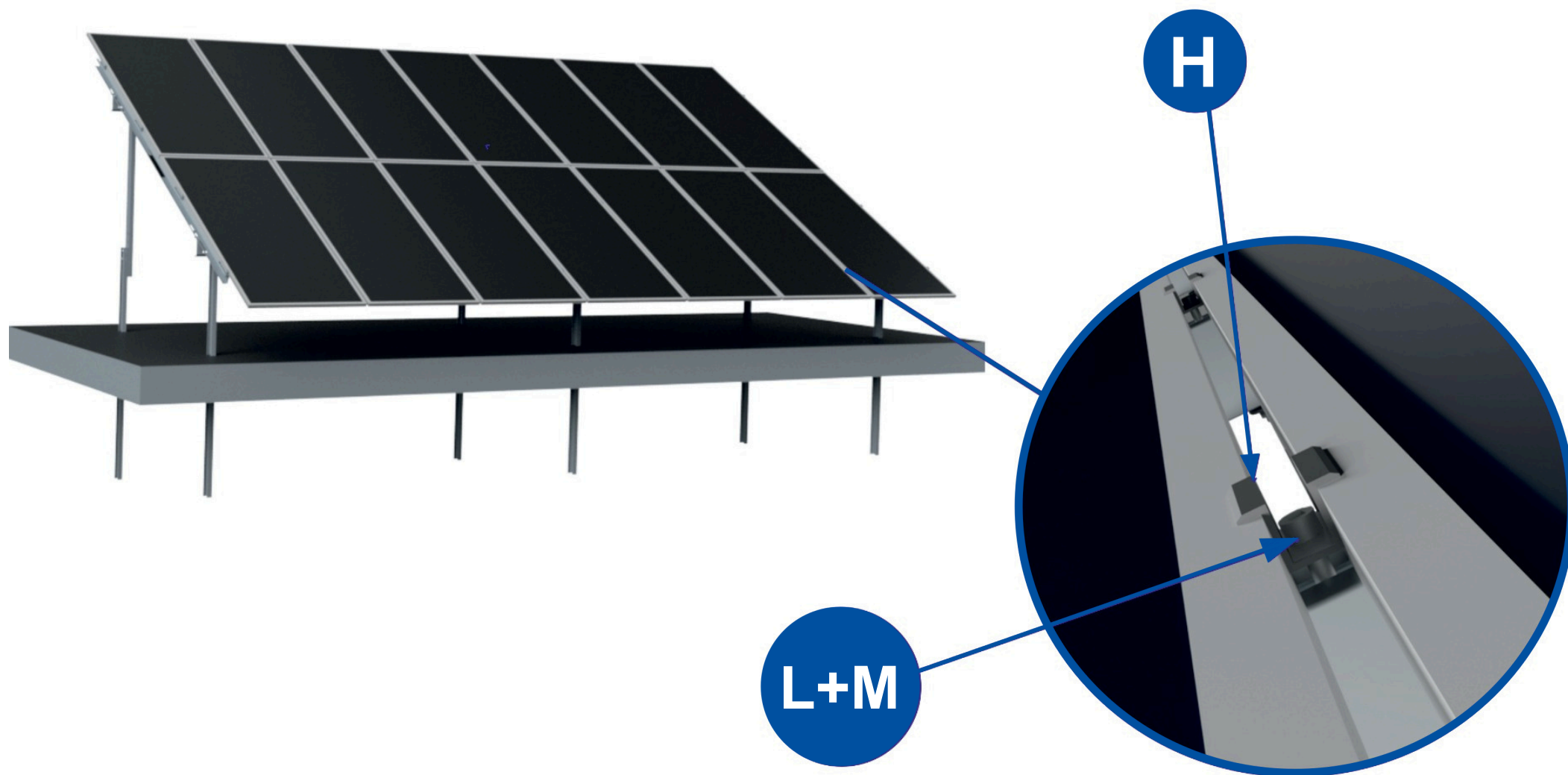

K-500

K502 SLIM

7/7